

PC 5600 - PC 7900 - PC 10080

CONFEZIONATRICI ANGOLARI SERIE PC

La gamma PC appartiene a una serie di confezionatrici automatiche di facile utilizzo per l'operatore: il PLC, il sistema di caricamento bobina film dal basso e il pannello di controllo di facile lettura permettono una rapida regolazione e una eccezionale versatilità. Grazie alla vasta scelta di programmi operativi, 4 fotocellule per la lettura del prodotto e la regolazione dell'apertura delle barre saldanti, le confezionatrici serie PC possono virtualmente confezionare qualsiasi prodotto. L'area di saldatura completamente protetta offre contemporaneamente sicurezza e facilità di utilizzo. La serie PC utilizza un sistema di saldatura a lama singola con temperatura costante, ottenendo così una saldatura arrotondata negli angoli, che evita il rischio di rotture del film.

PC RANGE AUTOMATIC L-SEALER

The PC range is a series of automatic L-sealer and sealer/tunnel combinations easy to use by the operator: PLC control, easy-loading low-level film system and optional touch-screen control panel make it quick to adjust and exceptionally versatile. Thanks to a wide choice of operating programs, 4 photocells for product registration and adjustable jaw opening, the PC L-sealer can handle virtually any kind of product. The totally enclosed sealing area and optional touch-screen control panel add up to make the PC L-sealer both safe and very easy to use. Both the separate L-sealer and the combination unit have a single blade constantly heated sealing system-giving a rounded corner seal to prevent film tearing.

SOUDEUSES A L SÉRIE PC

La gamme PC appartient à une série de soudeuses automatiques d'emploi facile pour l'opérateur: le PLC, le système de chargement bobine film du bas et le panneau commande de lecture facile permettent un rapide réglage et une exceptionnelle universalité. Grâce au vaste choix de programmes opératifs, 4 photocellules pour la lecture du produit et le réglage de l'ouverture des barres de soudure, les soudeuses série PC peuvent virtuellement conditionner n'importe quel produit. La zone de soudure complètement protégée offre en même temps sécurité et facilité d'emploi. La série PC utilise un système de soudure à lame single avec température constante, en obtient ainsi une soudure arrondissée dans les coins, qui évite le risque de rupture film.

WINKELSCHWEISSER PC-SERIE

Das PC-Gamma gehört einer Serie von automatischen Winkelschweißern von einfacher Handhabung: SPS, das Folienbeladungssystem von unten und das Schaltfeld, das einfach zu lesen ist, erlauben eine schnelle Ansetzung und eine großartige Vielseitigkeit. Dank einer Große Wahl von Arbeitsprogrammen, 4 Photozelle für die Produktablesung und für die Öffnungsansetzung von Schweißstempeln, würden die Winkelschweißer von PC-Serie erlauben, jeden Typ von Produkt zu verpacken. Die optimal geschützt Schweißungsfläche erlaubt Sicherheit und einfache Handhabung. PC-Serie benutzt dauerbeheizten Schweißtempel mit gerundeten Ecken, so dass keine Folienrissgefahr besteht.

EMPAQUETADORAS ANGULARES SERIE PC

La gama PC pertenece a una serie de empaquetadoras automáticas de fácil empleo para el operador: el PLC, el sistema de carga de la bobina de película desde la parte inferior y el panel de control de fácil lectura, permiten una regulación rápida así como una excepcional versatilidad. Gracias a la vasta elección de programas operativos, 4 células fotoeléctricas para la lectura del producto y la regulación de la abertura de las barras de soldadura, las empaquetadoras serie PC pueden virtualmente empaquetar cualquier tipo de producto. El área de soldadura completamente protegida ofrece contemporáneamente seguridad y facilidad de empleo. La serie PC utiliza un sistema de soldadura con cuchilla sencilla a una temperatura constante, obteniendo así una soldadura redondeada en los ángulos, lo que evita el riesgo de que se rompa la película.

PC 7900



PC 10080

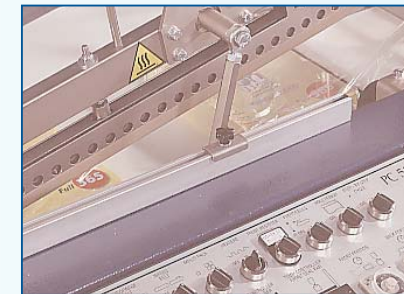

- Prossimiti per la regolazione altezza barre saldanti
- Proximity to adjust sealing bar height
- Fin course pour le réglage de l'hauteur des barres de soudure
- Proximity, mühelose Höhenverstellung des Schweißrahmens
- Proximity para la regulación de la altura de las barras de soldadura



- Barre saldanti con lama in acciaio inox teflonato
- Heavy duty teflon coated stainless steel knife seal bar
- Barres de soudure avec lame en acier inox tefloné
- Schweißtempel aus teflonbeschichtetem Edelstahl
- Barras de soldadura con cuchilla de acero inox. teflonado.



- Sistema di caricamento film dal basso
- Easy loading film system at low level
- Système de chargement film du bas
- Folienbeladungssystem von unten
- Sistema de carga de la película desde abajo

PC 5600

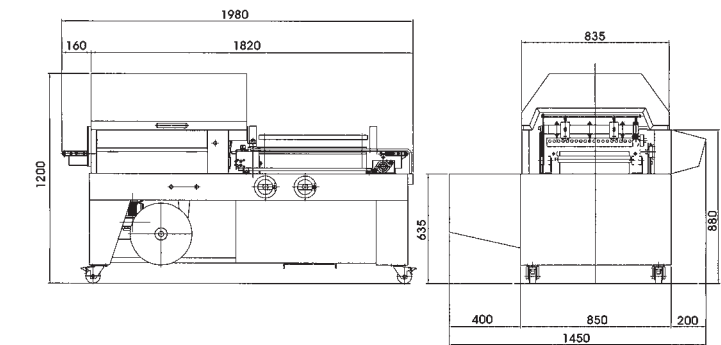

PC7900

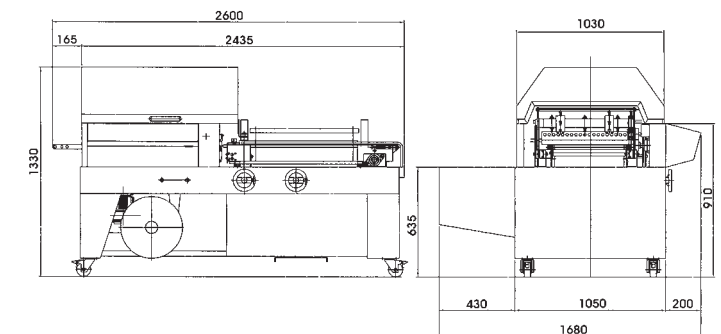

PC10080

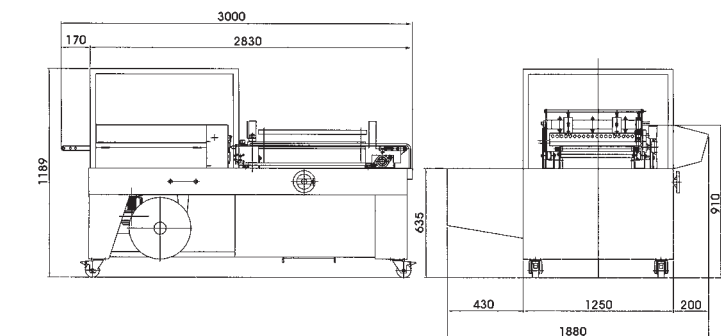

PC 5600					
Alimentazione elettrica	Electrical supply	Alimentation électrique	Schweissenabmessung	Alimentación eléctrica	220-380-415 50/60 Hz
Dimensione saldatura	Sealing dimensions	Dimensions de soudure	Max. Produktgröße	Dimensión soldadura	600 x 500 mm
Max. altezza confezione	Max. height package	Hauteur maxi du paquet	Max. Paketenhöhe	Altura máxima paquete	170 mm
Potenza massima	Max. power	Puissance maxi	Max. Anschlussleistung	Potencia máxima	4 Kw
Consumo effettivo	Real consumption	Consommation réelle	Stromverbrauch	Consumo efectivo	2/3 Kw/h
Dimensione massima bobina	Max roll dimensions	Dimensions maxi des bobines	Max. Rollenhöhe	Dimensión máxima bobina	600 mm
Peso macchina	Net weight machine	Poids net	Nettogewicht der Maschine	Peso máquina	525 Kg
Peso macchina con imballo	Gross weight machine	Poids brut	Bruttogewicht der Maschine	Peso máquina con embalaje	585 Kg
Produzione oraria indicativa	Hour production capacity	Production Horaire indicative	Andeutende Stundenleistung	Producción horaria indicativa	Max. 1800 Pz.

PC 7900					
Alimentazione elettrica	Electrical supply	Alimentation électrique	Schweissenabmessung	Alimentación eléctrica	220-380-415 50/60 Hz
Dimensione saldatura	Sealing dimensions	Dimensions de soudure	Max. Produktgröße	Dimensión soldadura	900 x 700 mm
Max. altezza confezione	Max. height package	Hauteur maxi du paquet	Max. Paketenhöhe	Altura máxima paquete	230 mm
Potenza massima	Max. power	Puissance maxi	Max. Anschlussleistung	Potencia máxima	4 Kw
Consumo effettivo	Real consumption	Consommation réelle	Stromverbrauch	Consumo efectivo	2/3 Kw/h
Dimensione massima bobina	Max reel dimensions	Dimensions maxi des bobines	Max. Rollenhöhe	Dimensión máxima bobina	900 mm
Peso macchina	Net weight machine	Poids net	Nettogewicht der Maschine	Peso máquina	575 Kg
Peso macchina con imballo	Gross weight machine	Poids brut	Bruttogewicht der Maschine	Peso máquina con embalaje	635 Kg
Produzione oraria indicativa	Hour production capacity	Production Horaire indicative	Andeutende Stundenleistung	Producción horaria indicativa	Max. 1500 Pz.

PC 10080					
Alimentazione elettrica	Electrical supply	Alimentation électrique	Schweissenabmessung	Alimentación eléctrica	220-380-415 50/60 Hz
Dimensione saldatura	Sealing dimensions	Dimensions de soudure	Max. Produktgröße	Dimensión soldadura	1000 x 900 mm
Max. altezza confezione	Max. height package	Hauteur maxi du paquet	Max. Durchlasshöhe	Altura máxima paquete	270 mm
Potenza massima	Max. power	Puissance maxi	Max. Anschlussleistung	Potencia máxima	4 Kw
Consumo effettivo	Real consumption	Consommation réelle	Stromverbrauch	Consumo efectivo	2/3 Kw/h
Dimensione massima bobina	Max reel dimensions	Dimensions maxi des bobines	Max. Rollenhöhe	Dimensión máxima bobina	1100 mm
Peso macchina	Net weight machine	Poids net	Nettogewicht der Maschine	Peso máquina	625 Kg
Peso macchina con imballo	Gross weight machine	Poids brut	Bruttogewicht der Maschine	Peso máquina con embalaje	685 Kg
Produzione oraria indicativa	Hour production capacity	Production Horaire indicative	Andeutende Stundenleistung	Producción horaria indicativa	Max. 1200 Pz.

Accessori - Optionals - Accessoires - Zubehör - Accesorios

🇮🇹 Tunnel

A completamento della linea di confezionamento presentiamo una nuova gamma di tunnel per la termoretrazione del film. Tra le caratteristiche principali dei tunnel ricordiamo: Il riciclo completo e la regolazione del flusso dell'aria Il raffreddamento e lo spegnimento automatico La velocità regolabile dei rulli Il perfetto isolamento termico tra la parte interna e la carpenteria esterna a contatto con l'operatore.

🇬🇧 Tunnel

To complete the packaging line we introduce a new range of shrinking tunnels. Main characteristics of this tunnel are: Fully re-circulation air chambers with adjustable air quantity. Automatic cool down/shut off cycle. Speed adjustment by inverter. Perfectly coated between the internal part and the body of the machine.

🇫🇷 Tunnel

A complètement de la ligne de conditionnement, nous présentons une nouvelle gamme de tunnels pour la thermorétraction du film. Entre les caractéristiques principales des tunnels il y a: Le recycle complet et le réglage du flux d'air. Le refroidissement et l'arrêt automatique. La vitesse réglable des rouleaux. L'isolation thermique parfaite entre la partie intérieure et la charpenterie extérieure a contact avec l'opérateur.

🇩🇪 Tunnel

Ein neues Gamma von Schrumpftunnel stellt die Verpackungs-maschinen-Reihe fertig. Wichtigste technische Daten: Optimal Außenluftrücklauf und Ansetzung des Luftstroms. Automatische Abkühlung und Ablöschung. Verstellbare Rollengeschwindigkeit. Die vollkommene thermische Isolierung zwischen der Innen-Außenwand, die mit dem Bediener in Berührung kommt.

🇪🇸 Túnel

Presentamos una nueva gama de túnel para la termoretracción de películas como complemento de la línea de empaquetado. Entre las principales características del túnel recordamos: Reciclo completo y regulación del flujo de aire. Refrigeración y apagado automático. Velocidad de los rodillos regulable. Perfecto aislamiento entre la parte interna y la carpintería externa a contacto con el operador.

PC10080 + FR44



Cod. pubbl.: 5.6.00263.03

FAI
Packaging machines

Via Archimede, 175-41010 Limidi di Soliera (MO) - ITALY
Tel. 059.566473 Fax 059.561034

FAI Shrinking Systems



PC 5600 PC 7900 PC 10080

Confezionatrice Angolare Automatica
Automatic L. Sealer
Soudeuse à L automatique
Automatischer Winkelschweisser
Empaquetadora angular automática